

コニックでは、パンチプレス用金型全シリーズを
製作、販売しております。

- アマダ ロングタイプシリーズ
- アマダ ショートタイプシリーズ
- 村田タイプシリーズ
- トルンプパンチプレスシリーズ
- 日清紡 ショート・ロングタイプシリーズ
- 新日本工機(アンリツ) ショート・ロングタイプシリーズ



GTタイプシリーズ金型価格表

※表示価格は消費税抜きの価格です。消費税は別途申し受けます。
※仕様・価格等は予告なく変更する場合があります。

INDEX

サイズ 1/8"

サイズ 1/4"

サイズ 1/2"

サイズ 1-1/4"

サイズ 2"

サイズ 3"

CONIC High Quality Punch Press Tools

----- punchpress tools ----- **CONIC**
High Quality & Technology For The Future
Since 1976

ISO9001 認証取得

株式会社 コニック

<http://www.conic.co.jp/>

金型センター

電話 ☎0120-0529-39 FAX ☎0120-0529-55



販売店

- 本社・岡山工場 〒709-4321 岡山県勝田郡勝央町太平台10-5
TEL : 0868-38-6151 (代) FAX : 0868-38-6331
- 大阪支店 〒578-0984 大阪府東大阪市菱江3-15-20
TEL : 072-966-9898 (代) FAX : 072-966-9890
- 北関東営業所 〒362-0034 埼玉県上尾市愛宕1-16-8 レーベンビル6F
TEL : 048-772-6400 (代) FAX : 048-772-6416
- 中部営業所 〒446-0075 愛知県安城市二本木新町3-6-3
TEL : 0566-72-1711 FAX : 0566-72-0511
- 岡山営業所 〒709-4321 岡山県勝田郡勝央町太平台10-5
TEL : 0868-38-4012 FAX : 0868-38-6331



CONIC High Quality Punch Press Tools

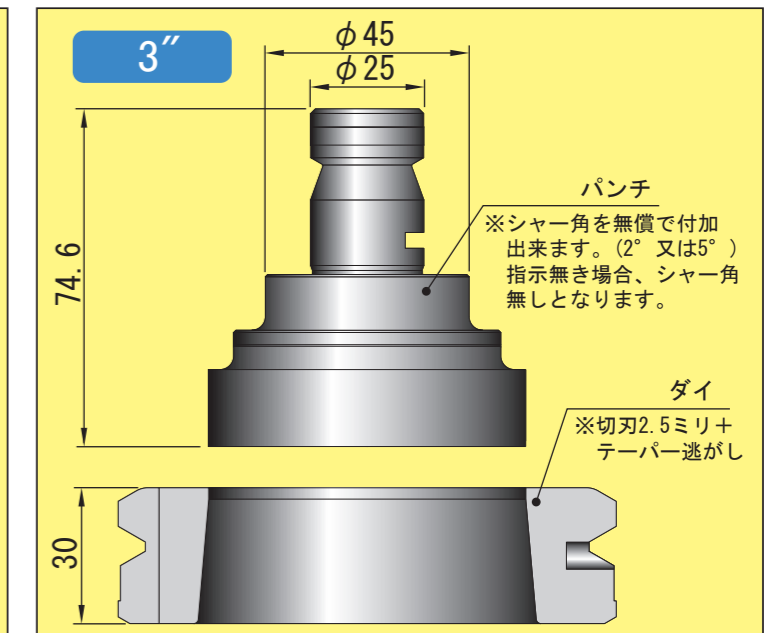
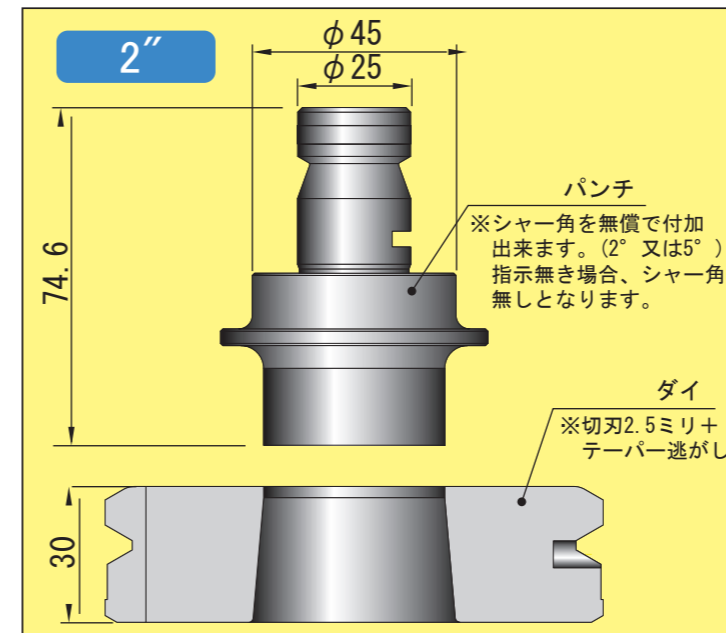
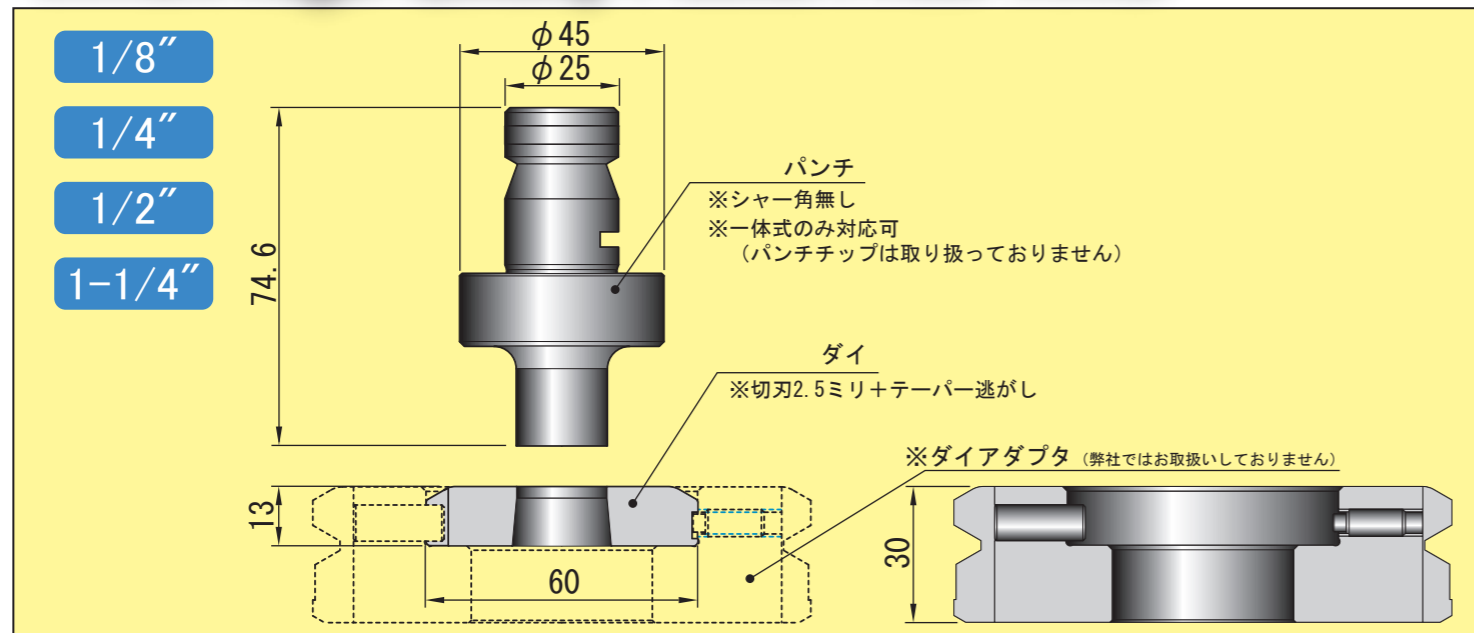

標準金型

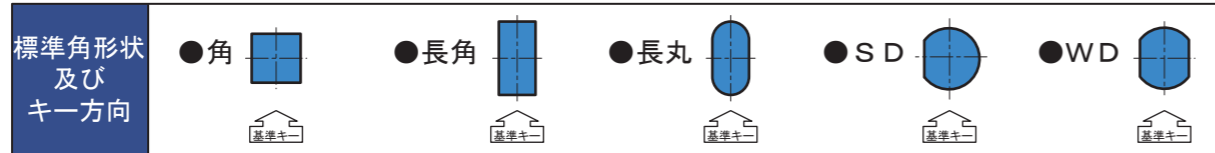

サイズ	パーツ名	形状	刃先寸法	標準仕様	コニックハードパンチ (CHP)	コニックロングライフパンチ (CLP)	スーパードライブパンチ (SDP)
1/8"	パンチ (ハイス鋼)	丸	刃先径 φ1以上 - φ2.6未満	13,100	15,100	24,700	35,100
		標準角形状	対角寸法 1以上 - 2.6未満	18,600	20,600	30,200	36,600
	ダイ (改良ダイス鋼)	丸	刃先径 φ1以上 - φ2.6未満	9,500	-	-	-
		標準角形状	対角寸法 1以上 - 2.6未満	13,900	-	-	-
1/4"	パンチ (ハイス鋼)	丸	刃先径 φ2.6以上 - φ6未満	11,800	13,800	23,400	33,800
		標準角形状	対角寸法 2.6以上 - 6未満	18,600	20,600	30,200	36,600
	ダイ (改良ダイス鋼)	丸	刃先径 φ2.6以上 - φ6未満	9,500	-	-	-
		標準角形状	対角寸法 2.6以上 - 6未満	13,900	-	-	-
1/2"	パンチ (ハイス鋼)	丸	刃先径 φ6以上 - φ12.7以下	12,100	14,100	23,700	34,100
		標準角形状	対角寸法 6以上 - 12.7以下	18,600	20,600	30,200	36,600
	ダイ (改良ダイス鋼)	丸	刃先径 φ6以上 - φ12.7以下	9,500	-	-	-
		標準角形状	対角寸法 6以上 - 12.7以下	14,500	-	-	-
1-1/4"	パンチ (ハイス鋼)	丸	刃先径 φ12.7超 - φ31.7以下	18,800	20,800	30,400	40,800
		標準角形状	対角寸法 12.7超 - 31.7以下	19,600	21,600	31,200	37,600
	ダイ (改良ダイス鋼)	丸	刃先径 φ12.7超 - φ31.7以下	10,300	-	-	-
		標準角形状	対角寸法 12.7超 - 31.7以下	15,700	-	-	-
2"	パンチ (ハイス鋼)	丸	刃先径 φ31.7超 - φ50.8以下	21,400	23,400	36,900	51,400
		標準角形状	対角寸法 31.7超 - 50.8以下	28,200	30,200	43,700	50,200
	ダイ (改良ダイス鋼)	丸	刃先径 φ31.7超 - φ50.8以下	24,100	-	-	-
		標準角形状	対角寸法 31.7超 - 50.8以下	30,000	-	-	-
3"	パンチ (ハイス鋼)	丸	刃先径 φ50.8超 - φ76以下	25,800	27,800	41,300	55,800
		標準角形状	対角寸法 50.8超 - 76以下	34,500	36,500	50,000	64,500
	ダイ (改良ダイス鋼)	丸	刃先径 φ50.8超 - φ76以下	24,100	-	-	-
		標準角形状	対角寸法 50.8超 - 76以下	35,300	-	-	-

選べるパンチ寿命対策

ハイス鋼パンチ (標準)	厳選されたハイス鋼により製作しています。ダイス鋼より硬度が高く、耐久性に優れています。
スーパードライブパンチ (SDP)	表面の「超硬質被膜 (表面硬さHv2,500~3,000) とパンチ母材への浸透層」のW効果で優れた耐久性を実現。プレス油を使用しない「ドライ加工」に対応。ステンレス等の難加工材に抜群の効果を発揮します。現在の製作可能形状は、丸、角、長角、長丸のみとなります。
コニックロングライフパンチ (CLP)	新鋼種採用 + 当社オリジナル最新表面処理でSPCCは勿論、めっき鋼板やアルミニウム等幅広い被加工材で効果を発揮します。標準丸、角形状はもとより、異形抜き形状にも対応しています。
コニックハードパンチ (CHP)	厳選されたハイス鋼に改質処理 (表面硬さHv900~1,200) を行います。刃先摩耗だけでなく、材料の溶着防止に効果があります。他の金型寿命対策表面処理の中で一番安価な対策です。

その他のパンチ寿命対策 (価格・納期はお問い合わせ下さい)

タフコート	厳選されたハイス鋼に塩浴窒化処理 (表面硬さHv900~1,100) を行います。万能タイプです。浸透タイプ (深さ~50μ) の為、被膜のはく離が生じにくい。
TiNコーティング	厳選されたハイス鋼にTiN処理 (表面硬さHv2,000~2,500) を行います。SPCCの加工に効果があります。コーティング層2~3μ。
CrNコーティング	厳選されたハイス鋼にCrN処理 (表面硬さHv1,700~2,100) を行います。アルミニウムに効果が高い。コーティング層2~3μ。

異形抜型

サイズ	刃先寸法	パーツ名	異形分類	標準仕様	コニックハードパンチ (CHP)	コニックロングライフパンチ (CLP)	スーパードライブパンチ (SDP)
1/8" 1/4" 1/2" 1-1/4"	刃先寸法がφ31.7(以下)に収まる形状	パンチ (ハイス鋼)	I 類	23,900	25,900	41,900	
			II 類	45,800	47,800	63,800	
			III 類	52,700	54,700	70,700	
		ダイ (改良ダイス鋼)	I 類	20,400	-	-	
			II 類	20,400	-	-	
			III 類	37,700	-	-	
2"	刃先寸法がφ31.7(超)からφ50.8(以下)に収まる形状	パンチ (ハイス鋼)	I 類	31,500	33,500	53,500	
			II 類	50,900	52,900	72,900	
			III 類	59,300	61,300	81,300	
		ダイ (改良ダイス鋼)	I 類	40,700	-	-	
			II 類	40,700	-	-	
			III 類	56,500	-	-	
3"	刃先寸法がφ50.8(超)からφ76(以下)に収まる形状	パンチ (ハイス鋼)	I 類	37,900	39,900	67,900	
			II 類	70,500	72,500	100,500	
			III 類	80,100	82,100	110,100	
		ダイ (改良ダイス鋼)	I 類	51,400	-	-	
			II 類	51,400	-	-	
			III 類	67,600	-	-	

異形分類表 (一例)

I 類	II 類	III 類

- ※1 ストリッパー、パンチリングはお取り扱いしておりません。
- ※2 バーコードの提供は出来ません。パンチとダイの補充注文のみお受けいたします。
- ※3 再研磨も承ります。お問い合わせください。
- ※4 運賃は価格に含まれております。